

# 双金属温度计，镀锌钢质外壳、黄铜杆 - DN 60 - 80 - 100 - 150



## 技术参数

传感器元件： bimetal spiral

**Stem** : UNI 5705-65

精度： Cl. 2

表壳： galvanised steel

保护等级： IP 32 according to IEC 529

表玻璃： glass

**Standard lengths** : 50 - 100 - 150 - 200 - 250 - 300 mm

**Thermowell** : 304 st.st. - brass - copper - Connection 1" - 3/4" - 1/2" BSP

**Measuring unit** : degrees centigrade °C; available double scale with Fahrenheit °F. on request

环境温度： -20+60°C

适用标准： UNI EN 13190



安德鲁信重工江苏有限公司

地址：江苏省江阴市澄江东路3号 电话：0510-86199978 86199979 传真：0510-86199980  
网址：www.andrewen.com www.andrewen.net 邮箱：info@andrewen

单位：毫米

DN 60/80/100/150

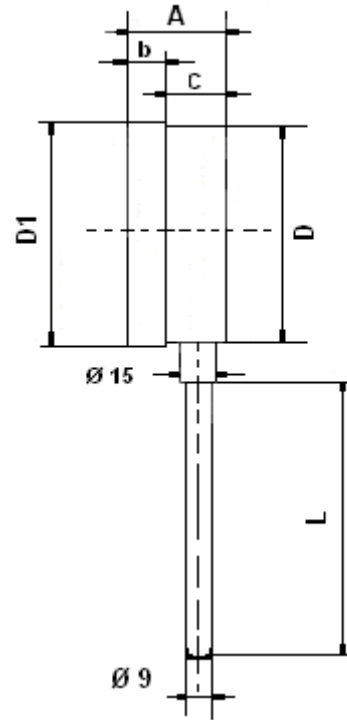
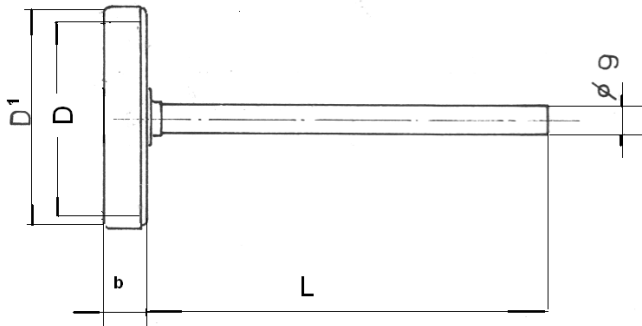

DN	D1	D	A	b	C
60 bottom	64	63	34	12	22
60 back	64	63	/	11	/

DN	D1	D	A	b	C
80 bottom	80	79	33	15	18
80 back	80	79	/	14	/

DN	D1	D	A	b	C
100 bottom	100	99	33	14	19
100 back	100	88	/	13	/

DN	D1	D	A	b	C
150 bottom	162	149	36	16	22
150 back	150	148	/	26	/

单位：毫米



安德鲁信重工江苏有限公司

地址：江苏省江阴市澄江东路3号 电话：0510-86199978 86199979 传真：0510-86199980  
 网址：www.andrewen.com www.andrewen.net 邮箱：info@andrewen